

AREO

IPM SCHEDA DI POTENZA **I**

IPM POWER BOARD **GB**

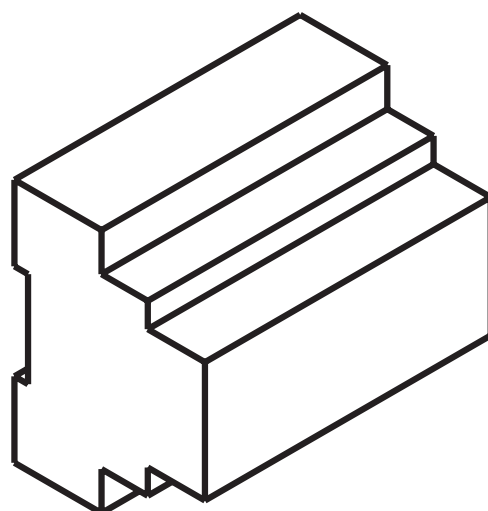

COMPANY
WITH QUALITY SYSTEM
CERTIFIED BY DNV
=ISO 9001/2000=

I La scheda di potenza IPM consente l'utilizzo dei pannelli di comando a microprocessore MICRO-D e MICROPRO-D su tutta la gamma di aerotermini AREO, anche per modelli con corrente assorbita maggiore di 1A.

La portata dei contatti dell'IPM è di 16A, grado di protezione IP 30
L'utilizzo della scheda di potenza IPM abbinata ai comandi a microprocessore è:

- **consigliato per gli aerotermini AREO 12,13 e 14 con motore monofase.**
- **obbligatorio per tutti i restanti modelli.**

INSTALLAZIONE

Le dimensioni della scheda di potenza IPM sono riportate in figura 1.
Installare la guida DIN, fornita a corredo, all'interno del quadro elettrico generale.

Incastrare la scheda di potenza sulla guida DIN.

Eseguire i collegamenti elettrici come riportato sui manuali dei pannelli comando MICRO-D e MICROPRO-D, operando in conformità alle normative locali vigenti (figura 2).

Lo schema di figura 3 riporta le indicazioni per il cablaggio generico.

Nello schema sono utilizzate le seguenti abbreviazioni:

A	Alimentazione elettrica 230V 1 50Hz 14 e 15 = fase 16 e 17 = neutro	C	Linea di collegamento al motore: 28 comune motore ventilatore 27 velocità massima motore 26 velocità media motore 25 velocità minima motore
B	Linea di collegamento al pannello comando: 1 comune motore ventilatore 2 velocità minima motore 3 velocità media motore 4 velocità massima motore		

I collegamenti tratteggiati vanno eseguiti dall'installatore.

Per ogni unità AREO prevedere sulla rete di alimentazione un interruttore (IL) con contatti di apertura con distanza di almeno 3mm e un fusibile (F) di protezione adeguato.

COME ORDINARE

Scheda di potenza IPM, codice AYIPM

GB The IPM power board permits to use MICRO-D and MICROPRO-D microprocessor-based control panels on the whole range of AREO fan heaters, even for models with current consumption greater than 1A. The capacity of the IPM contacts is 16A, IP 30 rating.

The use of the IPM power board matched with the microprocessor controls is:

- **recommended for AREO 12, 13 and 14 fan heaters with single-phase motor.**
- **compulsory for all the other models.**

INSTALLATION

The size of the IPM power board is shown in figure 1.

Install the DIN guide, supplied, inside the main electric board.

Fit the power board into place on the DIN guide.

Make the electrical connections as outlined in the manuals of the MICRO-D and MICROPRO-D control panels, conforming to the prevailing local laws (figure 2).

The diagram in the figure 3 gives the instructions for the generic wiring operations.

The following abbreviations have been used in the wiring diagram:

A	Power supply 230V 1 50Hz 14 and 15 = phase 16 and 17 = neutral	C	Connection line to motor: 28 fan motor common wire 27 maximum motor speed 26 average motor speed 25 minimum motor speed
B	Connection line to control panel: 1 fan motor common wire 2 minimum motor speed 3 average motor speed 4 maximum motor speed		

The hatched connections are to be performed by the installer.

Each AREO unit requires a switch (IL) on the feeder line with a distance of at least 3 mm between the opening contacts, and a suitable safety fuse (F).

HOW TO PLACE YOUR ORDER

Please indicate:

IPM power board, code AYIPM.

1

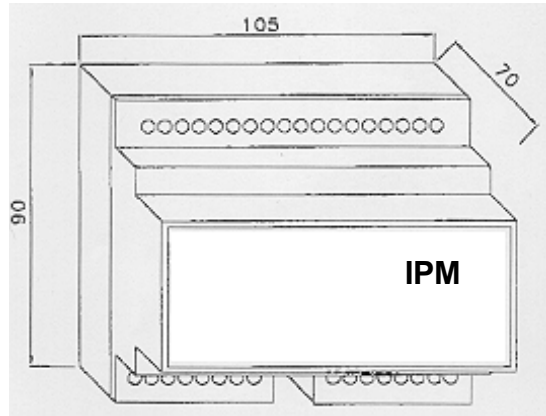

2

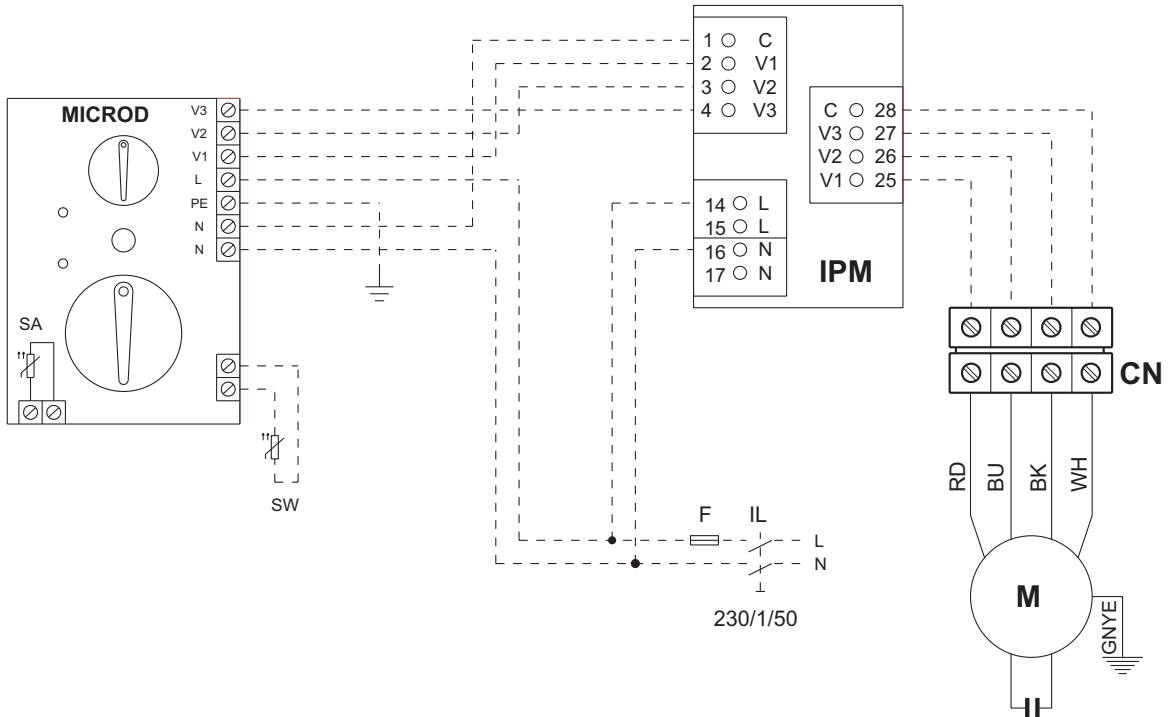

3

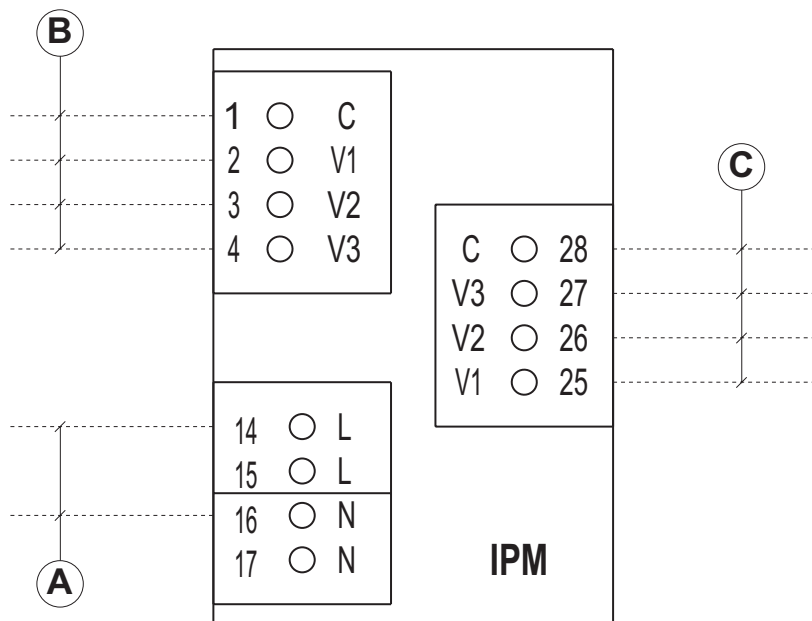



40010 Bentivoglio (Bologna) - Via Romagnoli, 12/a
tel. 051/8908111 - fax 051/8908122 - www.galletti.it